

mm	
kg	18,5 kg
	max. 205 W, E 27

Die durchgestrichene Mülltonne weist darauf hin, dass dieses Elektrogerät nicht im Hausmüll entsorgt werden darf.

Um die menschliche Gesundheit und die Umwelt vor möglichen Gefahrstoffen zu schützen, kann dieses Produkt am Ende seiner Lebensdauer kostenfrei bei einer Sammelstelle in Ihrer Nähe abgegeben werden.

Die gesonderte Entsorgung ermöglicht die Wiederverwendung bzw. Verwertung von Elektrogeräten.

The crossed-out wheellie bin indicates that this electrical appliance must not be disposed of via household waste.

In order to protect human health and the environment against potentially hazardous substances, at the end of its lifecycle this product can be taken to a collection point close to you and disposed of free of charge there.

This separate disposal enables electrical appliances to be reused or recycled.

Slant XL

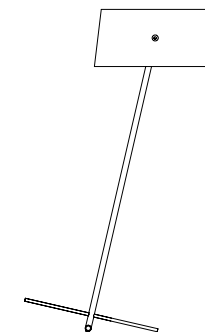

Design Gwen Floyd

serien
lighting

serien Raumleuchten GmbH Hainhäuser Str. 3-7 D- 63110 Rodgau
www.serien.com

- (D) Vor der Montage der Leuchte Sicherung ausschalten!
Der Schirm ist bei Wind abzunehmen!
- (GB) Before assembling the luminaire, turn off the power at the mains!
If it is windy please remove the shade!
- (F) Veuillez couper le courant avant de monter le luminaire!
Enlever l'abat-jour en cas de vent!
- (I) Prima del montaggio della lampada staccare il fusibile!
Lo schermo deve essere tolto calato in caso di vento
- (E) Desconecte el fusible antes de montar la lámpara!
Retírese la mampara en caso de viento
- (NL) Schakel voor de montage van de lamp de zekering uit!
Het scherm dient bij wind te worden weggenomen!

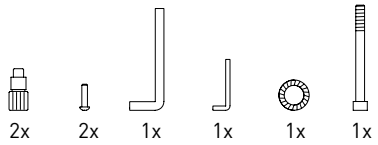

01

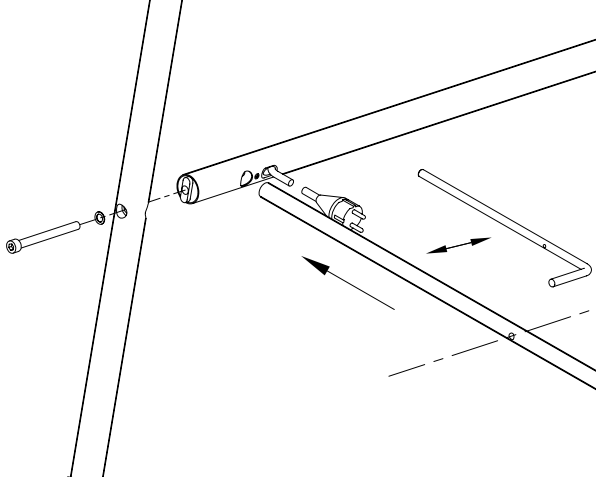

02

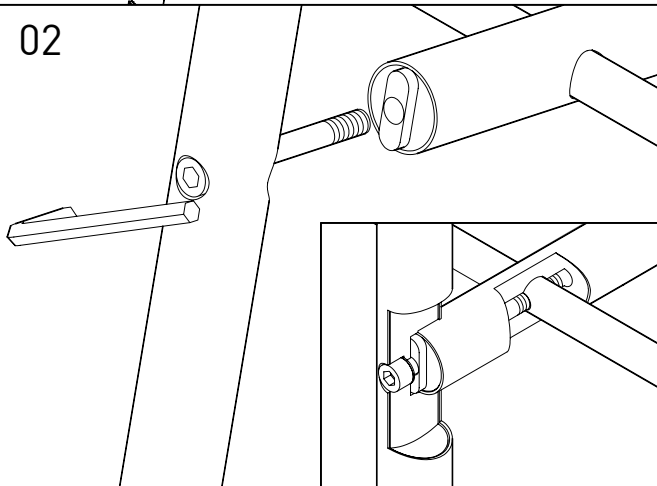

03

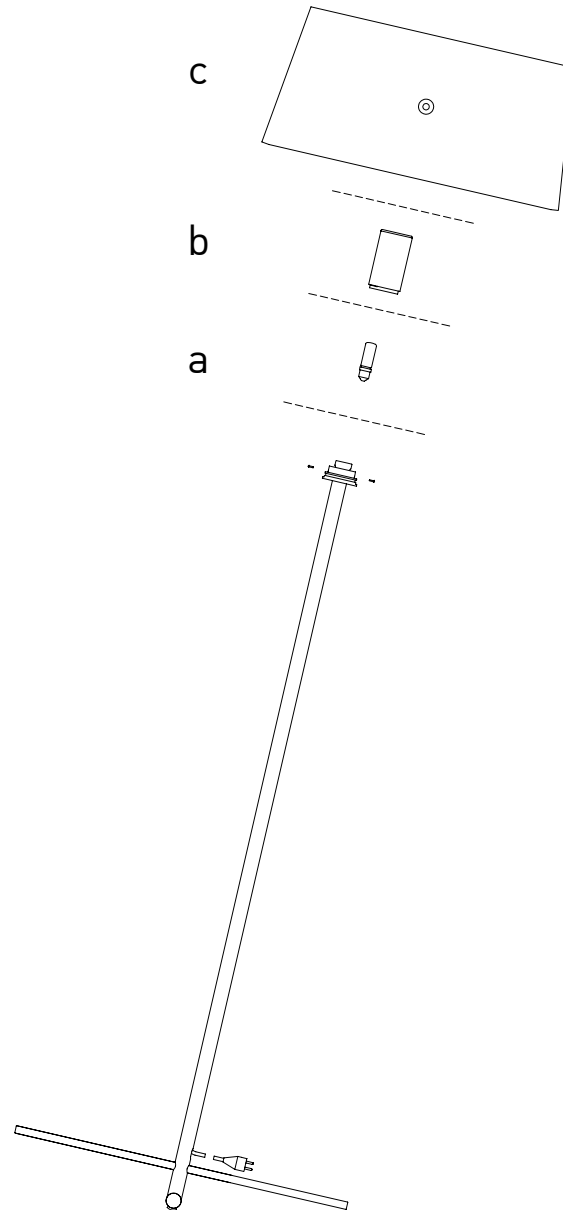

a

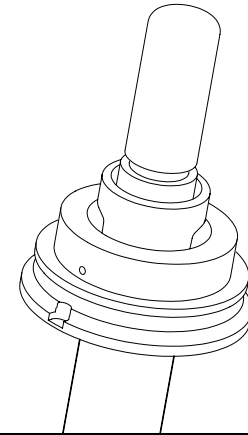

b

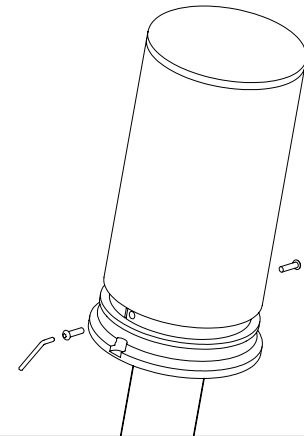

c

